

CATALOGUE DES PARCOURS PÉDAGOGIQUES

ANNÉE 2022-2023

DELPHINE LEGEAY & SAMUEL EPIE

Professeurs missionnés auprès de la Micro-Folie de Dreux
par l'Académie d'Orléans-Tours

L'ÉQUIPE DE LA MICRO-FOLIE DE DREUX

Blandine Cousin, Lise Zambetti, Dieynaba Dieye, Samia Choukri & Ophélie Poirier
02 37 38 55 71 - micro-folie@ville-dreux.fr

SOMMAIRE

Lors de votre venue à la Micro-Folie, les élèves assisteront à une visite au Musée Numérique et réaliseront une activité.

Chaque parcours dure environ 2h et l'activité peut se dérouler soit au Musée Numérique (pour les primaires) soit au FabLab' (pour les collégiens et lycéens).

Certaines visites nécessitent une préparation en classe. Afin de vous aider et de vous accompagner dans la réalisation du parcours choisi, des dossiers pédagogiques complets vous seront communiqués lorsque votre réservation aura été validée par le service.

Les parcours pédagogiques avec un astérisque nécessite l'achat de matériel en amont de la visite. La liste vous sera également fournie par la Micro-Folie lors de votre réservation.

Les réservations se font en ligne via le lien suivant :

[CLIQUEZ ICI](#)

Les jeudis sont dédiés aux écoles primaires, tandis que les vendredis sont pour les collèges et lycées. Deux créneaux de visites sont possible : le matin de 9h30 à 11h30 ou l'après-midi de 14h à 16h.

N'hésitez pas à vous rapprocher des équipes de la Micro-Folie pour tous renseignements complémentaires ou demandes de créneaux spécifiques.

01 Matières, Formes et Couleurs Maternelles, Élémentaires	Détournez, Transformez... Créez ! Collèges, Lycées	07
02 L'enfance dans les arts Élémentaires	Matières, Formes et Techniques Collèges, Lycées	08
03 À la découverte du continent africain Élémentaires	Femmes, Féminisme et Création artistique* Lycées	09
04 Le portrait dans l'art Élémentaires, Collèges	Les périodes artistiques Élémentaires, Collèges, Lycées	10
<u>Parcours en lien avec les expositions du Centre d'art l'arTsenal :</u>		
05 Créatures Imaginaires Élémentaires, Collèges	Jusqu'au 08.01.2022 - Mettre au Monde Élémentaires, Collèges, Lycées	11
06 L'architecture au fil du temps Collèges	Du 08.02.2023 au 28.05.2023 - Art & Textile Élémentaires, Collèges, Lycées	12



01

Matières, formes & couleurs

Parcours Maternelles & Élémentaires

Au travers de ce parcours, les élèves découvrent des œuvres d'art qui donnent beaucoup d'importance au traitement de la matière, des formes et couleurs. Ces œuvres sont d'excellents supports pour permettre aux élèves de s'exprimer, d'apprendre à décrire et analyser une œuvre ainsi que les éléments qui la composent. La visite virtuelle est complétée par un atelier plastiques où les élèves réalisent une œuvre collective à la manière de Robert Delaunay.

OBJECTIFS : Découvrir l'art, mettre en oeuvre un projet artistique, s'exprimer et échanger

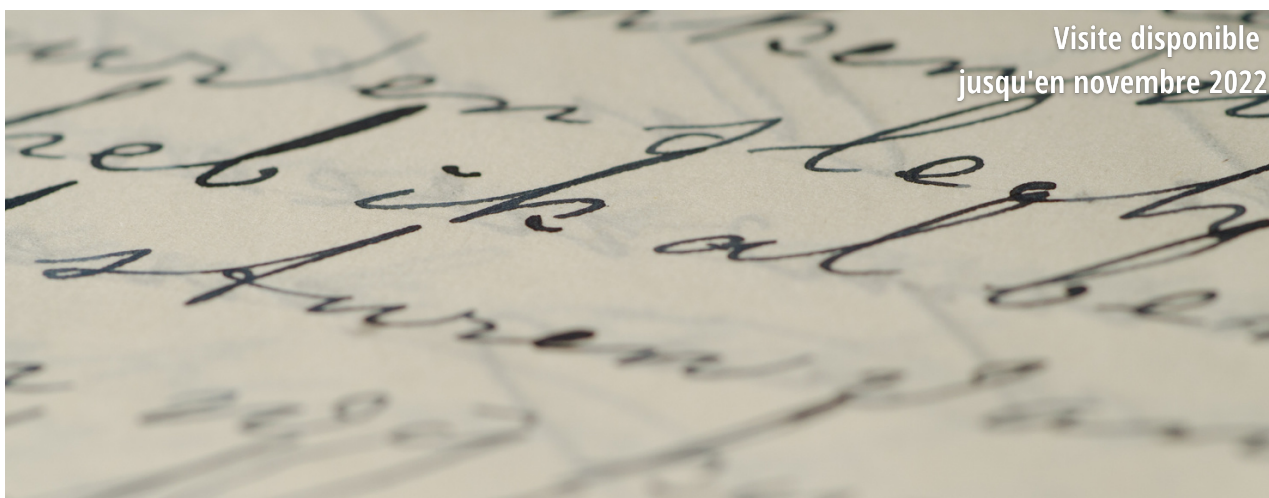

Visite disponible
jusqu'en novembre 2022

02

L'enfance dans les arts

Parcours Élémentaires

Ce parcours de visite aborde la représentation des enfants dans l'art au fil des siècles. Au fur et à mesure de la visite, les droits des enfants seront abordés et principalement leur évolution au cours de l'histoire. Lors de l'atelier les élèves écriront un haïkus sur les droits des enfants.

OBJECTIFS : Découvrir des œuvres d'art comme témoignage du passé, participer à un échange, passer de l'oral à l'écrit, découverte des notions autour des droits de l'enfant

Cette visite fait écho au spectacle de Dominique Dimney DROITS DEVANT ! proposé au Théâtre de Dreux le 17 novembre 2022.



03 À la découverte du continent africain

Parcours Élémentaires

Les médiatrices du Musée Numérique vous proposent une découverte d'œuvres issues de la collection du musée du Quai Branly au travers d'une visite virtuelle. Les élèves créeront ensuite une histoire en s'inspirant des images vues au Musée Numérique.

OBJECTIFS : S'ouvrir à la diversité des pratiques et des cultures artistiques, s'exprimer à l'oral

Un enregistrement audio de l'histoire imaginée collectivement peut être transmis à l'enseignant afin de poursuivre la visite en classe.



04 Créatures imaginaires

Parcours Élémentaires & Collèges

Autour d'une sélection d'œuvres présentant des créatures fantastiques issues de cultures et d'époques différentes, les élèves participent à une visite où ils font appel à tout leur imaginaire.

Pendant l'atelier, ils conçoivent une créature à insérer dans une carte pop-up. Les élémentaires réalisent une créature hybride via un atelier manuel au Musée Numérique, tandis que les collégiens utiliseront notre découpeuse numérique et son logiciel associé au Fablab'.

OBJECTIFS : S'ouvrir à la diversité des pratiques et des cultures artistiques, mettre en oeuvre un projet artistique, développer son imaginaire

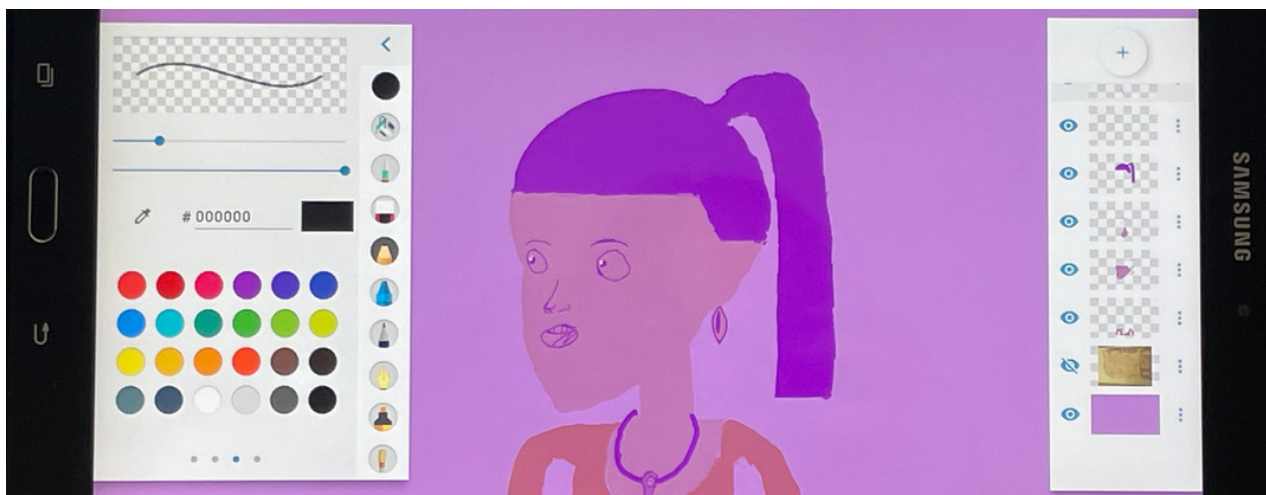

05

Le portrait dans l'art

Parcours Élémentaires & Collèges

Les médiatrices du Musée Numérique proposent aux élémentaires et collégiens de découvrir l'art du portrait : son évolution, ses codes, ses techniques de représentation, etc. La conférence sur le portrait dans l'art est complétée par un atelier de dessin sur tablette. Les élèves réalisent un portrait expressif (représentant des émotions, choix des couleurs, notions de calques) via le logiciel sketchbook.

OBJECTIFS : S'intéresser au genre du portrait dans l'histoire de l'art, découvrir et manipuler des outils numériques, exploiter des ressources théoriques pour réaliser une production

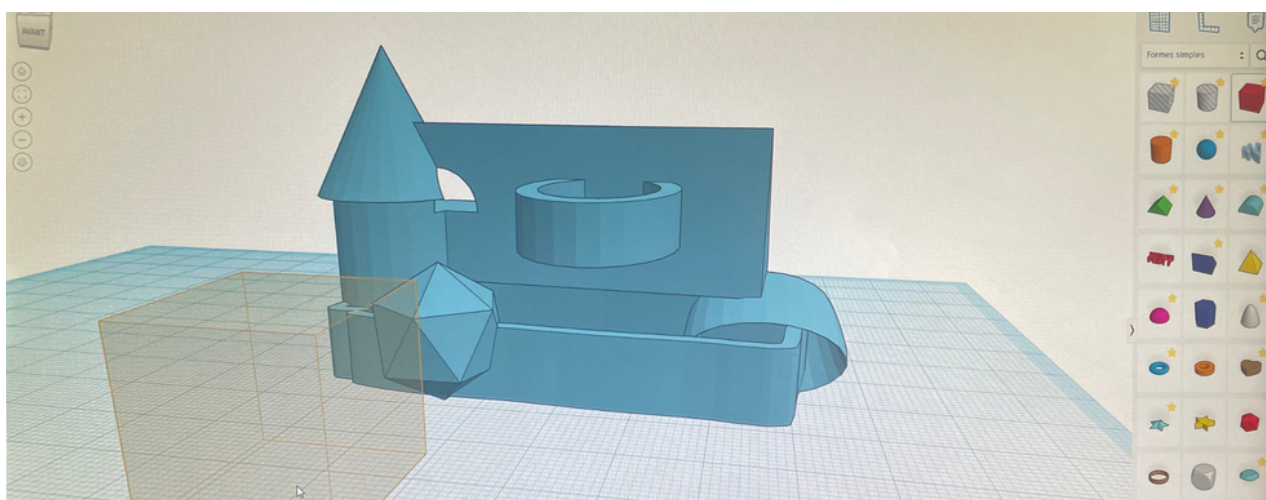

06

L'architecture au fil du temps

Parcours Collèges

La visite virtuelle au Musée Numérique présente aux collégiens l'évolution de l'architecture au fil du temps. L'atelier se déroule au FabLab' et consiste en la modélisation en 3D d'une architecture. Il permet de mettre en pratique les notions abordées au cours de la visite : volume, élévation, mouvement, etc.

OBJECTIFS : Développer ses connaissances et sa compréhension du fait architectural, s'engager dans une démarche de projet, découvrir et manipuler des outils numériques, appréhender la notion bi-tridimensionnelle

Deux modélisations 3D sont imprimées par classe. Le temps d'impression étant long, il sera nécessaire aux enseignants de venir chercher l'impression 3D après leur visite.

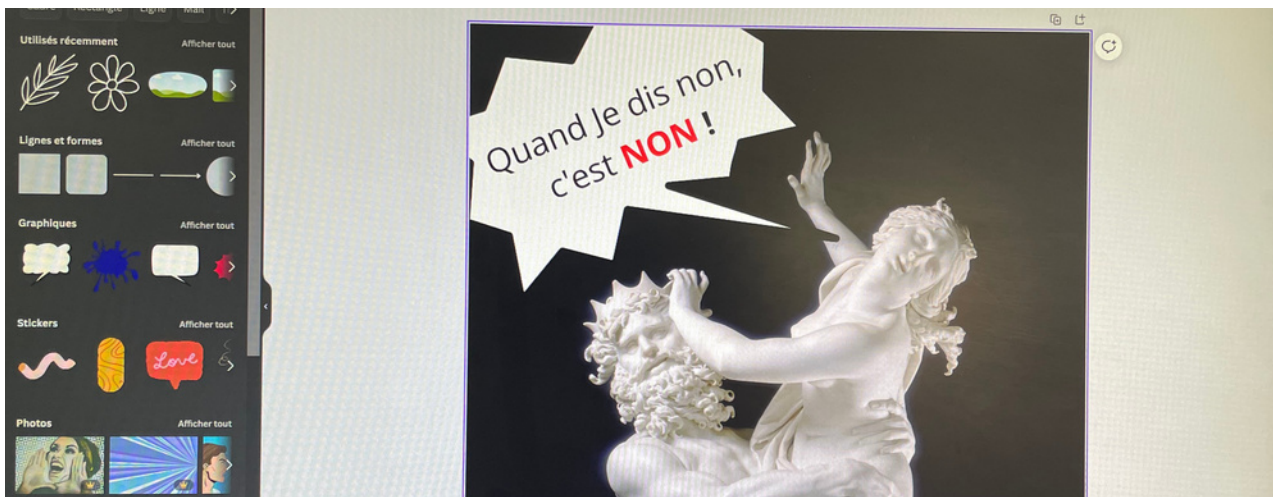

07

Détournez, transformez... Créez !

Parcours Collèges & Lycées

Lors de la conférence au Musée Numérique, les élèves sont amenés à réfléchir aux interactions qui existent entre une œuvre et son détournement. Ils remarqueront que l'art est très présent dans notre quotidien !

Lors de l'atelier, ils créeront au Fablab' leur propre détournement d'œuvres d'art en utilisant une application en ligne utilisée par de nombreux professionnels de la communication.

OBJECTIF : Comprendre les notions de transformation, de détournement et de création en observant le processus qui permet de retravailler la signification originelle d'une oeuvre



08

Matières, formes & techniques

Parcours Collèges & Lycées

Au travers d'une sélection d'œuvres diffusées au Musée Numérique, les élèves auront l'occasion de découvrir les techniques dans l'art (peinture, gravure, sculpture, sérigraphie, etc.) et d'en expérimenter une lors d'un atelier plastique au Musée Numérique. Chaque enseignant aura à choisir l'un des ateliers suivants pour compléter la conférence : tampons et gravure à la manière d'Andy Warhol, la peinture à bulles (notion d'abstraction, de hasard et de composition plastique), composition en 3D à la manière de Jean Dubuffet.

OBJECTIFS : Découvrir des techniques artistiques variées, mettre en oeuvre un projet, établir des liens entre son propre travail, les oeuvres rencontrées ou les démarches observées

Visite disponible
à partir de janvier 2023



09

Femmes, Féminisme & Création artistique*

Parcours Lycées

Ce parcours pédagogique met en avant les liens qui existent entre la création artistique et le statut de la femme dans la société. La visite est complétée par un atelier de personnalisation textile qui demande un travail préparatoire en classe (impression sur feuille de transfert).

OBJECTIFS : Mettre en relation des faits d'une époque ou d'une période donnée avec la création artistique, concevoir un projet artistique, expérimenter et manipuler des outils numériques



10

Les périodes artistiques

Parcours Élémentaires, Collèges & Lycées

Les médiatrices de la Micro-Folie de Dreux vous proposent un focus sur une époque et ses enjeux artistiques. A vous de choisir la période que vous souhaitez découvrir parmi celles listées ci-dessous :

- >> Préhistoire
- >> Moyen-Âge
- >> Temps modernes
- >> Antiquité
- >> Renaissance
- >> Époque contemporaine

La visite virtuelle au Musée Numérique est complétée par un atelier. Les élémentaires et collégiens détourneront une œuvre vue au Musée Numérique en utilisant la technique du collage, tandis que les lycéens réaliseront un Créa'Pils, autrement-dit ils rejoueront un tableau en *live* !

OBJECTIFS : Découvrir une période artistique, se repérer dans le temps, mettre en oeuvre un projet individuel ou collectif, observer et analyser une oeuvre d'art

Un document support sera disponible dans le dossier pédagogique afin de poursuivre la visite en classe.

LES PARCOURS LIÉS AUX EXPOSITIONS DU CENTRE D'ART L'AR[T]SENAL

Faites le parallèle entre la création artistique contemporaine et l'histoire de l'art

11

Mettre au Monde

Visite disponible de
septembre à décembre 2022

Parcours Collèges & Lycées

En écho à l'exposition *Mettre au Monde* (Centre d'art contemporain l'arTsenal, 23 juin 2022 - 8 janv. 2023), la Micro-Folie de Dreux vous propose de poser un regard la représentation de la famille, de la mère, du père et des enfants au travers de l'Histoire.

OBJECTIFS : Comprendre le contexte de création d'une oeuvre d'art, prendre part au débat suscité par le fait artistique, comparer des œuvres d'art et comprendre les filiations possibles entre deux oeuvres d'époques différentes

12

Art & Textile

Visite disponible
à partir de février 2023

Parcours Collèges & Lycées

Depuis plusieurs siècle, l'art a noué des liens étroits avec le textile, que ce soit en tant que matériaux utilisés dans la création, comme savoir-faire, métier d'art, comme sujet de représentation, comme produit commercial support d'un mécénat ou enfin comme un art à part entière. Découvrez les connexions entre l'art et le textile au fil des siècle grâce à une sélection d'œuvres issues des plus grandes institutions nationales et des instituts partenaires du dispositif Micro-Folie.

OBJECTIFS : Découvrir et approfondir une technique à part entière de la création à travers l'histoire de l'art, et ce jusqu'à la création contemporaine.

Ces deux parcours (visite virtuelle d'1h30 au Musée Numérique) ont été conçu en lien avec les expositions du centre d'art l'arsenal, ainsi il serait nécessaire de réserver un créneau de visite au centre d'art, avant ou après votre venue à la Micro-Folie. Contact : Clémence Hugnet - c.hugnet@ville-dreux.fr / 0237388754

